

АНТЕННА ТЕЛЕВИЗИОННАЯ ИНДИВИДУАЛЬНАЯ НАРУЖНАЯ L020.12 АТИГ-5.1.21-60.3

РУКОВОДСТВО ПО ЭКСПЛУАТАЦИИ

ЛК118.00.00-10 РЭ



Рис.1

1. ОБЩИЕ СВЕДЕНИЯ

- 1.1. Антенна телевизионная индивидуальная наружная L 020.12 АТИГ-5.1.21-60.3 предназначена для приема сигналов телевизионного вещания горизонтальной поляризации в дециметровом диапазоне волн (ДМВ) в полосе частот 470...790 МГц (с 21 по 60 телевизионный канал).
- 1.2. Дальность и качество приема зависят от места установки приемной антенны, от высоты ее установки, мощности телевизионного передатчика, высоты установки передатчика, рельефа местности, времени года, уровня помех и ряда других факторов.

2. УСТРОЙСТВО АНТЕННЫ

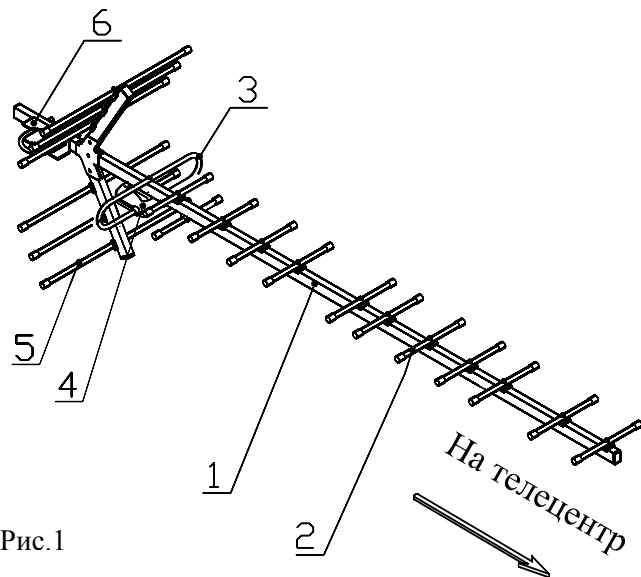
- 2.1. Общий вид антенны приведен на рис.1.
- 2.2. Антенна L020.12 состоит из несущей металлической штанги (1), на которой размещены 12 директоров (2), петлевой вибратор (3), коробка для размещения платы согласования LSS-420 ЛК420.00.00-05 (4), два наклонных полотна рефлекторов (5) и узел крепления антенны к мачте (6) с винтом заземления. Изготовитель оставляет за собой право вносить конструктивные изменения в антенну, не ухудшающие качество приема.

3. ТЕХНИЧЕСКИЕ ХАРАКТЕРИСТИКИ

3.1. Коэффициент усиления антенны, дБи	9 – 14
3.2. Коэффициент защитного действия, дБ, не менее	15-24
3.3. Коэффициент стоячей волны не более	1,3- 2
3.4. Волновое сопротивление, Ом.	75
3.5. Количество элементов	19
3.6. Масса, кг	0,8

4. КОМПЛЕКТ ПОСТАВКИ

4.1. Антенна	- 1 шт.
4.2. Полотно рефлекторов	- 2 шт.
4.3. Плата согласования	- 1 шт.
4.4. Упаковка (пакет полиэтиленовый)	- 1 шт.
4.5. Руководство по эксплуатации	- 1 шт.
4.6. Плата согласования LSS-420 ЛК420.00.00-05	- 1 шт.

ВНИМАНИЕ! В случае замены платы согласования при ремонте антенны, в заказе на поставку следует указывать полное название и наименование: **Плата согласования LSS-420 ЛК420.00.00-05.**



Рис.2



Рис.3

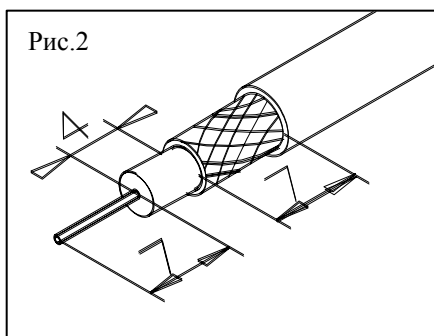

Рис.4

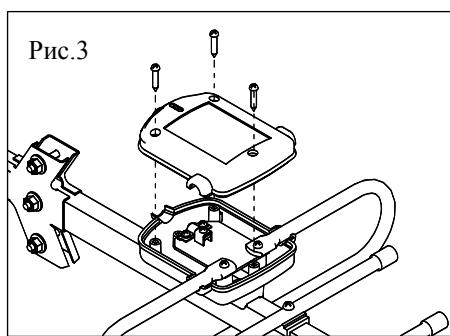

Рис.5

5. ПОРЯДОК СБОРКИ И УСТАНОВКИ АНТЕННЫ

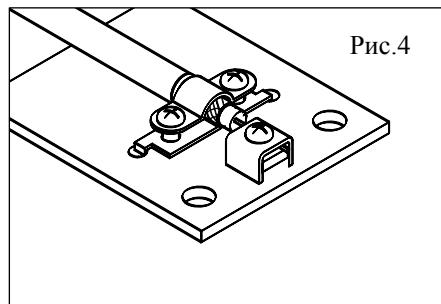
- 5.1. Вскрыть упаковку и убедиться в комплектности и отсутствии механических повреждений.
- 5.2. Проверить надежность крепления элементов антенны. При необходимости подтянуть гайки.
- 5.3. Присоединить полотно рефлекторов к штанге.
- 5.4. Разделать конец коаксиального кабеля, как показано на рис.2.
- 5.5. Снять крышку монтажной коробки, предварительно отвернув самонарезающие винты (см. рис.3)
- 5.6. Вставить подготовленный конец кабеля в центральное отверстие корпуса монтажной коробки и зафиксировать на плате (см. рис.4).
Надеть крышку и закрутить самонарезающие винты.
- 5.7. Присоединить провод заземления к винту заземления на узле крепления антенны (см. рис.5).
- 5.8. Установить антенну на мачте и по наилучшему качеству изображения сориентировать ее на телецентр.
- 5.9. Закрепить кабель на мачте в нескольких местах, не допуская его передавливания.

6. УКАЗАНИЕ МЕР БЕЗОПАСНОСТИ

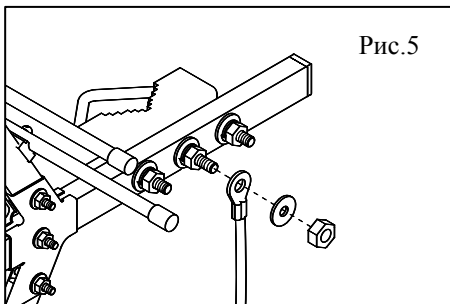
- 6.1. ВНИМАНИЕ! Запрещается использовать антенну без надежного защитного заземления.
- 6.2. При установке и ремонте антенны на крыше здания необходимо соблюдать правила техники безопасности при производстве высотных работ.

7. ТЕХНИЧЕСКОЕ ОБСЛУЖИВАНИЕ

Профилактический осмотр антенны необходимо производить не реже одного раза в полгода. Особое внимание при осмотре необходимо обращать на надежность крепления антенны, ее элементов, целостность заземления.

8. ГАРАНТИЙНЫЕ ОБЯЗАТЕЛЬСТВА

- 8.1. Гарантийный срок эксплуатации антенны 24 месяца со дня продажи при соблюдении требований настоящего руководства по эксплуатации.
- 8.2. Претензии по работе и предложения следует направлять по адресу:

РОССИЯ
121108, МОСКВА
ул. Ивана Франко, 4
ООО "ЛОКУС ПРО"
тел.146-13-04

Дата продажи " _____ " _____ 200 г.

Штамп ОТК _____

Штамп
торгующей
организации _____